

LEGO

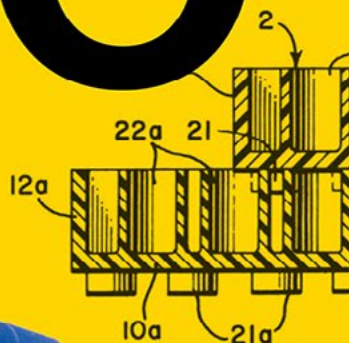

Host

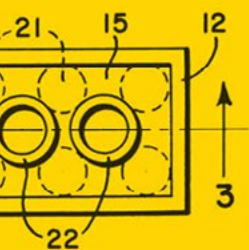

Rodinný příběh
nejslavnější hračky
na světě

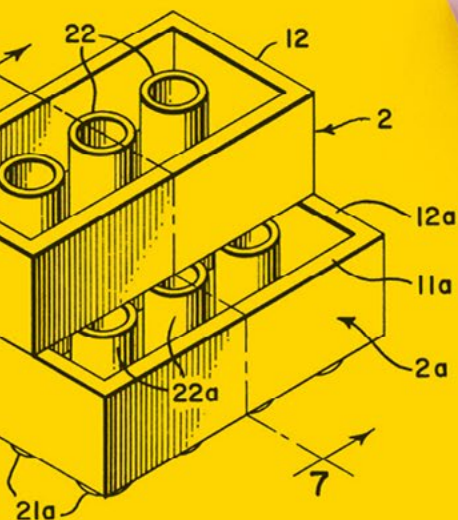

Jens
Andersen

Copyright © Jens Andersen and Politikens Forlag 2021
in Agreement with Politiken Literary Agency
Photos © The LEGO Group
Cover photo by ullstein bild Dtl. / Getty Images
Endpapers pictures from open sources
Translation © Markéta Kliková, 2023
Czech edition © Host – vydavatelství, s. r. o., 2023
(elektronické vydání)
ISBN 978-80-275-1652-0 (PDF)
ISBN 978-80-275-1653-7 (ePUB)
ISBN 978-80-275-1654-4 (MobiPocket)

*You may say I'm a dreamer
But I'm not the only one
I hope someday you'll join us
And the world will be as one*

John Lennon

Obsah

13	Předmluva		
15	Poznámka překladatelky		
17	Dřevo Dvacátá léta	197	Změna Sedmdesátá léta
37	Víra Třicátá léta	227	Hra Osmdesátá léta
67	Válka Čtyřicátá léta	261	Setrvačnost Devadesátá léta
99	System Padesátá léta	305	Obrat Začátek 21. století
147	Expanze Šedesátá léta	343	Dědictví Druhé desetiletí 21. století
389	Poděkování		
390	Ediční poznámka		
391	Použitá literatura		
395	Jmenný rejstřík		
399	Kalendárium		

Rodokmen

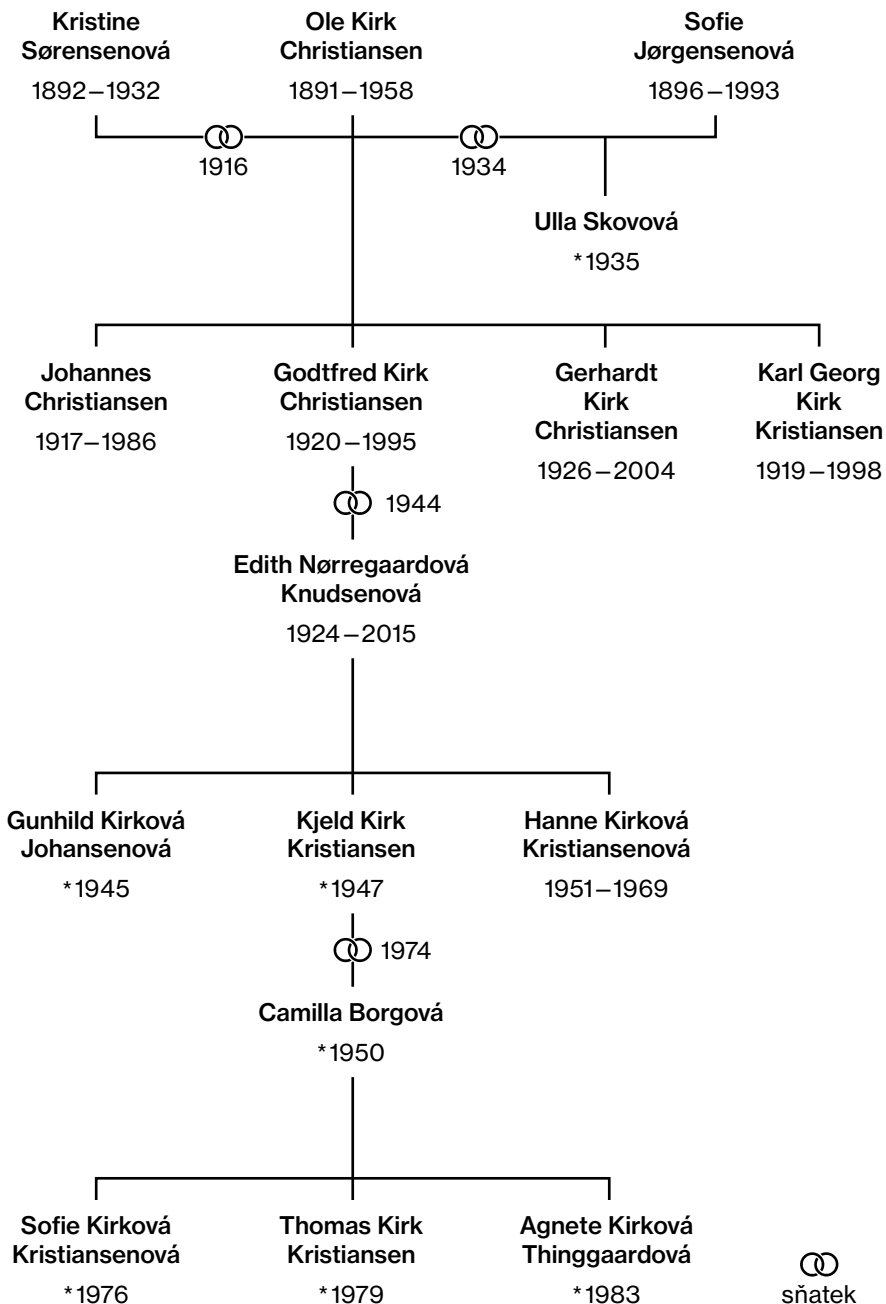

Stavebnici LEGO každoročně dostane odhadem osmdesát až devadesát milionů dětí po celém světě a až deset milionů dospělých si ji pořídí pro sebe. Jenže značka LEGO představuje mnohem víc než jen omračující počet krabic s plastovými kostkami, které lze sestavovat a kombinovat na nespočet způsobů. Dokládá také, jaký význam má pro člověka hraní.

Tato kniha přináší příběh globální firmy a dánské rodiny, která už devadesát let obhajuje právo dětí si hrát a která stále věří, že dospělý člověk má dát prostor dítěti v sobě.

LEGO vyrábí hračky a poskytuje zážitky malým i velkým dětem od počátku třicátých let 20. století — často napříč sociálními a kulturními vrstvami a vždy ruku v ruce s rozvojem společnosti: od světové krize po sociální stát blahobytu, od patriarchální rodiny s otcem v čele stolu po nástup žen na pracovní trh, nové genderové role, nové podoby rodiny — a nové způsoby hry. Kdysi si kluci a holky hráli výhradně fyzicky, dnes stejnou měrou také digitálně. Kostky lega je přitom provázejí po celou dobu.

Kniha *LEGO — rodinný příběh nejslavnější hračky na světě*, k jejímuž napsání jsem se inspiroval na podzim roku 2019, není publikací o vývoji firmy v tradičním pojetí, spíše se jedná o nastínění firemní kultury a kroniku tří pokolení rodiny Kirkových Kristiansenových, díky níž je LEGO tým, čím dnes je — tedy největším světovým výrobcem hraček, jednou z nejoblíbenějších značek na světě a firmou, v níž je již čtvrtá generace připravená převzít vedení.

Publikace vychází z materiálů uložených v archivu firmy LEGO v Billundu a z pravidelných rozhovorů, které jsem po dobu roku a půl jednou měsíčně vedl s Kjeldem Kirkem Kristiansenem. Ten se v roce 1947 narodil doslova uprostřed kostek a bezmála padesát let se podílel na jejich vývoji.

Na následujících stranách vystupuje jako Kjeld. Sám si to přál, protože ho tak oslovují v Billundu a tak ho zná dvacet tisíc zaměstnanců i pětkrát tolik registrovaných dospělých fanoušků po celém světě, pro něž jsou plastové kostky vášní i životním stylem.

Když už jsme u jmen — příjmení rodiny v průběhu času způsobilo dost zmatků. Prostřední jméno Kirkovi pochyby nevyvolává, ovšem jmenují se Kristiansenovi nebo Christiansenovi?

Podle starých matričních knih a křestních listů by se rodinné příjmení mělo psát s K, jenže z neznámých důvodů se zakladatel rodu Ole Kirk roku 1916,

kdy se jako mladý vyučený truhlář usadil v Billundu, rozhodl pro variantu Christiansen. Kromě několika málo výjimek používal toto jméno až do smrti, a tak je tedy také vytesáno na jeho náhrobku na hřbitově v Grene nedaleko Billundu.

Godtfred, syn Oleho Kirka, taktéž příjmení psal s Ch místo s K a jako mladý ambiciózní ředitel začal ve čtyřicátých letech minulého století používat iniciály GKC. Ty ho provázely celý život, a dokonce se staly jeho přezdívkou mezi zaměstnanci, obchodními kontakty, dětmi ve městě i dobrými přáteli. Jeho syn Kjeld, který je hlavní postavou této knihy, se naopak v mládí rozhodl držet se rodného listu, a tím pádem se jmenuje Kjeld Kirk Kristiansen.

Já jsem se v knize, a to včetně rodokmenu, rozhodl respektovat volbu příjmení i přezdívkou jednotlivých členů rodiny. Proto se o zakladateli firmy na následujících stranách mluví buď jako o Olem Kirkovi, nebo Christiansenovi, jeho syn je Godtfred a GKC, zatímco zástupce třetí generace v rodině majitelů nese prostě a jednoduše jméno Kjeld.

Možná některé čtenáře zarazí, že v celé knize píšu LEGO a další koncernové společnosti — například KIRKBI — velkými písmeny. Připadalo mi přirozené dodržet běžný úzus firmy. Nicméně vynechávám registrační značku v názvu (LEGO®), což doufám přispěje k plynulejšímu čtení.

Stejně jako dvě klasické „osmičkové“ kostky lze spojit nejméně čtyřiatřiceti různými způsoby, lze i příběh značky LEGO vyprávět různě. Já se rozhodl pro široké románové vyprávění bez odkazování ke zdrojům a k poznámkovému aparátu.

V závěrečné části knihy je uveden obsáhlý seznam použité literatury, jmenový rejstřík a také poděkování všem, díky nimž tato kniha vznikla. Nicméně na tomto místě musím přiznat, že bych projekt nikdy ve zdraví nedokončil, nebýt neúnavné pomoci, kterou mi poskytovaly vedoucí historického oddělení firmy LEGO Jette Orduna, archivářka Tine Frobergová Mortensenová a tisková mluvčí společnosti KIRKBI A/S Ulla Lundhusová. V neposlední řadě patří obzvlášť vřelé poděkování Kjeldovi za to, že mě vpustil do pohádky dánských dějin. Parafrází slov „hezky si hraj“ (dánsky *leg godt*), která ve třicátých letech 20. století položila základ názvu firmy LEGO, zbývá už jen dodat: Hezky si počtete!

Jens Andersen, červenec 2021

Poznámka překladaelky

Na žádost firmy LEGO se i český překlad odchyluje od pravidel českého pravopisu a názvy koncernových společností uvádí velkými písmeny. Autor v předmluvě zmiňuje, že Godtfred Kirk Christiansen místo svého jména často používal jen iniciály GKC. V dánské abecedě na rozdíl od české nefiguruje hláska ch, proto iniciálu příjmení tvoří pouze písmeno C. Mnoho osob zmíněných v textu má jméno složené ze tří částí. Jedná se o křestní jméno, jméno prostřední (které tvoří buď druhé křestní jméno, nebo další příjmení) a příjmení. Autor v textu jména variuje a používá jejich všemožné kombinace, které mohou být pro českého čtenáře poněkud matoucí. Pro větší čtenářský komfort a lepší orientaci jsem systém používání jmen mírně zjednodušila a přiblížila českému úzu.

Dvacátá léta



Dřevo

Před dávnými časy, v jedné předaleké galaxii...“

Těmito slovy začíná slavná vesmírná sága, která v příběhu, jež nyní budeme vyprávět, sehraje určitou roli. Náš příběh začíná kdesi na dánském venkově na podzim roku 1915, kdy se jeden mladý řemeslník v západní části Jutska doslechl, že se v Billundu, městečku s železniční stanicí, prodává truhlářská dílna.

Zmíněný mladý řemeslník, stejně jako jeho snoubenka, vyrůstal mezi nádeníky a prostými venkovany v oblasti známé rozsáhlými vřesovišti. Jako kluk pásal ovce a krávy, naučil se obezřetně pohybovat v opukových lomech i dávat pozor na zmije, a kdykoli se schylovalo k bouřce, vybudoval si úkryt lepší než kdokoli jiný v celém kraji.

Nyní se vyučil truhlářem, snil o bytelné střeše nad hlavou a mluvil o sňatku a vlastní živnosti. Několik sourozenců mu pomohlo získat v bance půjčku ve výši deseti tisíc dánských korun a v únoru roku 1916 mladík převzal nízký bílý dům s dílnou na okraji Billundu. Soudil, že s pomocí Boží — a s pomocí Varde Bank — vše zvládne. Na své pětadvacáté narozeniny v dubnu se oženil s Kristine Sørensenovou a rok nato přišel na svět první ze čtyř synů.

Kjeld: „Děda z tátovy strany se narodil roku 1891 v Blåhøji, více ležící dvacet kilometrů severně od Billundu. Vyrůstal v rodině čítající šest kluků a pět holek, přičemž každému synovi praděda vymyslel jedinečné prostřední jméno. Dívky ho nedostaly, protože se stejně po svatbě měly přejmenovat. Jeden syn tak získal jméno Randbæk, druhý Kamp a třetí Bonde. Můj děda dostal jak křestní, tak prostřední jméno — Ole Kirk — po vzorném západojutském sedlákově a členovi stavovského sněmu, u kterého praděda sloužil a jehož obdivoval. Už v šesti letech děda pracoval jako pasáček, později vypomáhal na různých usedlostech a nakonec se u staršího bratra začal učit truhlářem. Stejně jako jiní řemeslničtí učni se vydal do světa na zkušenou, ale brzy se vrátil, aby staršímu bratrovi pomohl vybudovat v Grindstedu poštovní úřad. A v roce 1916 se tedy objevil zde v Billundu.“

V obci na železniční trati mezi Vejle a Grindstedem bydlelo koncem první světové války sotva sto lidí. Billund v roce 1916 tvořilo kromě železniční stanice, která fungovala zároveň jako pošta, také čtyři nebo pět větších usedlostí,



Ole Kirk se 7. dubna 1916, v den svých pětadvacátých narozenin, oženil s Kristine. O mladé nové obyvatele se v Billundu starali především Karen a Peter Urmagerovi, kteří zde vedli Vnitřní misii. Tak vzniklo vřelé přátelství, a když Karen už jako stará vdova onemocněla, vzal si ji Ole Kirk k sobě domů a přenechal jí svou postel, dokud se neuzdravila.

několik výměnků, škola, družstevní mlékárna, koloniál, misijní dům a hostinec, jenž zanedlouho přišel o povolení prodávat alkohol a později sloužil jako hotel. Štěrkovou cestu s hlubokým příkopem tu po obou stranách lemovalo úhrnem asi třicet domů. Pokud chtěl někdo kráčet po vozovce, musel přes příkop opatrně přejít po dvou prknech.

Dům s dílnou patřící Olemu Kirkovi a Kristině stál na cestě z Billundu jako poslední v řadě. Za ním se táhlo několik obdělávaných polí a dál se, kam oko dohlédlo, rozkládalo vřesoviště. Nekonečné pláně nahnědlého vřesu, který se snažil zapustit kořeny podél písčité obecní cesty vedoucí dál na západ.

Traduje se, že kdysi farností Grene projížděl bohatý muž z Koldingu a Billund označil za Bohem zapomenuté místo. Pravda je, že Billund v prvních dvou desetiletích 20. století na oblouku, který v něm vykreslovala hlavní cesta, nezabíral příliš mnoho prostoru, nicméně nelze říct, že by tam v letech po první světové válce nebylo živo. A už vůbec ne, co se týče Boha a Ducha svatého.

Mladý pár se v Billundu usadil v období dánských dějin, kdy se na venkově šířila náboženská hnutí. Vedle rostoucího odborového hnutí ve velkoměstech představovala Vnitřní misie největší lidovou organizaci v zemi. Po celém Dánsku vyrůstaly mezi skromnými usedlostmi bohabojných sedláků jako houby po dešti misijní domy a kolem roku 1920 se v malých lokálních společenstvích Vnitřní misie sdružovalo víc než tři sta tisíc Dánů, převážně z řad prostých lidí a nejnižších vrstev. Nejednalo se o sektu, nýbrž o široce rozvětvenou církevní síť, která křesťanům umožňovala vést v rámci dánské národní církve osobitý zbožný život, ačkoli mnozí faráři národní církve lidem z Vnitřní misie vstup do příbytků Páně zapovídali.

Od osmdesátých let 19. století se přes farnost Grene přehnalo několik vln náboženského probuzení. V průběhu času tu zaznívalo mnoho různých religiózních hlasů, působili zde katoličtí i luteránští duchovní, pietisté, hernhutští bratři, novodobí světci i takzvaní grundtvigiáni, jejichž víra stavěla na myšlenkách o křesťanství, kultuře, církvi a vlasti N. F. S. Grundtviga, mimo jiné autora náboženských písní.

Členové Vnitřní misie v zásadě věřili, že člověk je od přírody hříšný a dosáhnout spásy a žít snesitelný život může jen s pomocí Boží. Totéž platilo o novém billundském řemeslníkovi a jeho ženě, přestože doma u Christiansenových bylo veselo častěji než u řady jiných členů Vnitřní misie ve vsi i ve farnosti obecně.

Kjeld: „Lidé v Billundu se tehdy dělili na dvě skupiny. Příslušníci Vnitřní misie byli vnímáni jako přísně zbožní a sdružovali se v misijním domě a pak tu žili grundtvigiáni, o nichž se říkalo, že mají k Bohu lidovější vztah. Ti se často setkávali ve společenském domě. Stejně jako moji prarodiče se většina lidí z naší obce hlásila k misii, nicméně pro obě církevní křídla platilo, že se s ‚těmi druhými‘ nekomunikuje víc, než je nezbytně nutné. Tak to chodilo vlastně až do padesátých let, kdy jsem vyrůstal já. S oběma sestrami jsme přesně věděli, kdo je z misie a kdo grundtvigián. Děda i babička z tátovy strany byli velmi zbožní lidé, ale z příběhu o mém dědovi také vyplývá, že to byl veselý člověk, ‚prostý‘ v nejlepší smyslu toho slova. O své víře hovořil velmi otevřeně a upřímně a do dopisů týkajících se chodu živnosti rád psal ‚dá-li Bůh‘ a podobně. Že by ovšem ostatní o Bohu a Ježíši přímo poučoval, to určitě ne. Ale jeho vlastní víra zůstávala neochvějná a děda byl nadosmrtně přesvědčený, že bez pomoci Boží by tuhle stavebnici nikdy nevymyslel a stejně tak by nikdy nezaložil firmu LEGO.“

*



Hilsen fra Billund



Pohlednice z počátku 20. století zachycující Billund od západu. V popředí šterková cesta, na níž přerůstá vřes. Bílé budovy vlevo jsou dům a dílna, které Ole Kirk koupil v roce 1916. *Oblastní archiv farnosti Grene.*

V záhlaví účtenek nového billundského řemeslníka stálo *Billundské truhlářství a tesařství*. Přestože většina místních obyvatel mluvila o Olem Kirkovi a jeho odborných schopnostech, dobré vůli a pevné víře jen v dobrém, nevykazoval obchod po pár letech takový zisk, jaký si Ole Kirk a Kristine představovali. Jinak vše začalo slibně. Jako v mnoha jiných oblastech země profitovali sedláci z neutrality Dánska během světové války, neboť válčícím zemím prodávali obilí a maso a slušné peníze navíc jim v kapsách cinkaly i díky těžbě rašeliny.

Zkrátka získávali prostředky na opravy, přestavby a rozšiřování živností, tudíž mladý a pilný mistr truhlář a tesař neměl v letech 1916—1918 nouzi o zakázky. Jenže po válce zasáhla mezinárodní ekonomická krize i Dánsko a majitelům zemědělských usedlostí se najednou už kapsy tak nenadouvaly, kromě toho se v Billundu a okolí museli potýkat s neúrodnou písčitou půdou.

Po dobrém truhláři byla nicméně nadále shánka a Ole Kirk neztrácel naději. Držel si jednoho tovaryše a jednoho učně a na větší stavební práce zaměstnával jednoho venkovského řemeslníka, nebo dokonce i víc. Proslul jako hodný a vstřícný mistr, který od svých lidí vyžaduje pečlivý a svědomitý přístup.

Nespokojenost často vyjadřoval označením „slabota“, a kdo byl poněkud línější natury, příliš dlouho se v dílně neohřál. Kdo byl ovšem připravený vzít za práci a pořádně zabrat, ocitl se v dobrých a starostlivých rukou. Ole Kirk jen málokdy někoho za chybu vyplísnil. Tvrdil totiž, že „z chyb je třeba se poučit“.

Jedním z řemeslníků, kteří se v průběhu let s Olem Kirkem a jeho rodinou sblížili, byl Viggo Jørgensen, přezdívaný Truhlářův Viggo. V roce 1917 jako mladý muž získal v Billundském truhlářství a tesařství místo učně a setrval tu osm let, což ovlivnilo jak jeho názor na řemeslo a sebe samého, tak i na jiné lidi a život jako takový.

Viggo, který vyrůstal v dětském domově Vnitřní misie v Bredballe nedaleko Vejle, se stejně jako Oleho čtyři synové naučil, že život je nejen dar, nýbrž také úkol. Jako lidé máme povinnost spravovat svěřené statky co nejlépe. Na tento závazek nikdy nezapomněl a zas a znovu ho připomínal v rukou psaných vzpomínkách na léta strávených u rodiny Christiansenových, které později posílal mistrovým synům.

Do Billundu dorazil Viggo vlakem z Vejle na jaře roku 1917. V kufříku si vezl téměř vše, co ve svých čtrnácti letech vlastnil. V kapse měl veškeré své jmění, jednu dánskou korunu a osmdesát dva øre. Ole Kirk mladíka vyzvedl na stanici a celou cestu po jeho boku vedl kolo až k domu a dílně naproti koloniálu, v němž u hokynáře a jeho ženy hlava nehlava nakupovalo až příliš mnoho lidí a kde v účetnictví panoval naprostý chaos. Ole Kirk odstavil kolo na dvorek za domem a stydlivému chlapci ukázal chladnou místnost ve štítu naproti strojní dílně.

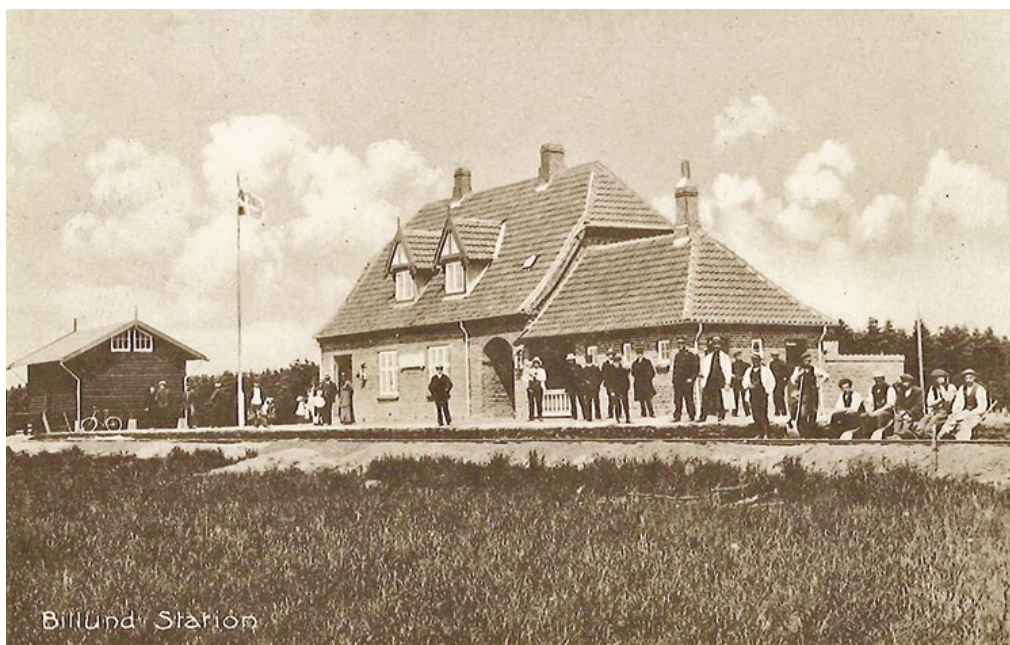

Železniční stanice v Billundu byla dostavěna v roce 1914 a díky obchodu s rašelinou, slímem a hnojivem se stala jednou z nejužších stanic na trase mezi Vejle a Grindstedem. Viggo Jørgensen (vlevo), který zde jednoho dne roku 1917 vystoupil z vlaku, uvádí ve svých pamětech: „Stále vzpomínám na ty dva lidi, na Christiansena a jeho paní, kteří se ujali kluka bez domova a odborně ho vyškolili a naučili ho pravidlům společenského chování.“ *Oblastní archiv farnosti Grene.*

„Tohle tedy bude tvůj pokoj, Viggo, nebudeš se bát spát sám tady na půdě, že ne?“ — „Nebudu,“ prohlásil Viggo statečně, přestože ho coby chlapce ze sirotčince ohromila novinka, že získal vlastní prostor s postelí, stolem a židlí. Dole ve světnici se seznámil s mistrovou paní, ta se na něj pronikavě zadívala: „Připadá mi poněkud neduživý, Ole.“ — „Ano, ale to napravíme,“ odpověděl mistr.

Viggo se rychle zabydlel. Už nepatřil mezi pět až šest desítek osiřelých chlapců v dětském domově. Nyní získal vlastní místo v rodině, kde se úplně každé jídlo zahajovalo i zakončovalo modlitbou a niterným poděkováním Bohu. Když přišli hosté, zpívaly se náboženské písně a Viggo směl sedět u stolu a být součástí společenství. Ve všední den měl zároveň stále místo mezi ostatními řemeslníky, kterých bývalo šest či sedm a kteří se shromažďovali u stolu s mistrem

v čele. Christiansen často předčítal úryvek z *Bratského souboru modliteb pro každý den* a na závěr jeden nebo dva verše ze zpěvníku náboženských písní, což měl Viggo obzvlášť rád.

Viggo stejně jako všichni ostatní učedníci v tehdejší Dánsku během čtyř učňovských let nedostával mzdu, ale pouze stravu a ubytování. Nicméně mu Ole Kirk dovoľoval sbírat v dílně třísky a prodávat je na podpal po deseti øre za pytel. Viggo si také přivyděľoval hlídáním dětí, když se billundské rodiny večer vypravovaly do misijního domu nebo k někomu na kávu. Jakmile se naučil zacházet s náradím, umožňoval mu Ole Kirk dílnu používat i po pracovní době, takže si Viggo cvičil řemeslné dovednosti při výrobě stoliček, polic na klobouky, knihovniček, nábytku pro panenky a dalších drobných hraček, které prodával v obci.

„Nezapomeň si vést přehled o materiálu, Viggo!“ nabádal ho Ole Kirk. „A za to, co prodáš, si koukej nechat zaplatit.“ To však byla ve farnosti Grene docela potíž. V oběhu nezřídka bývalo málo hotovosti a směnný obchod jen kvetl. I za drobné úkony, jako oprava okna či výměna částí starých dveří, chtěli majitelé usedlostí Olemu Kirkovi platit v naturáliích nebo žádali slevu.

Stejně probíhala výstavba kostela ve Skjoldbergu, která se uskutečnila mezi lety 1919—1921. Žádaný truhlářský mistr z Billundu krátce předtím zhotovil kůr do kostela v Grene s prostorem pro velké varhany a dalšími místy k sezení. Skjoldberský kostel, stojící jižně od Billundu směrem na Vorbasse, byl ovšem dosud mistrovou nejrozsáhlejší prací. Ole Kirk zodpovídal za veškeré truhlářské práce, vyrobil velké vstupní dveře s tepaným kováním, kostelní lavice, kazatelnu a oltář. Dvanáct apoštolů vytvořil řezbář z jiného města, nicméně Truhlářův Viggo je upevnil do malých výklenků v oltáři, přitom na něj dohlížel zlatník, který měl pokrýt Ježíšovy učedníky plátkovým zlatem.

Ačkoli Ole Kirk po dokončení kostela ve Skjoldbergu nedostal celou dohodnutou odměnu, spokojil se prý s tím, „že to bylo pro dobrou věc“, protože práce pro svatostánek se dle jeho názoru jistě dala považovat za výbornou investici.

Historika o tom, jak vrchnost ve Skjoldbergu na stavbě kostela ušetřila, také dokládá, že účetnictví si mistr tak dobře jako kvalitu své práce nehlídal. Viggo byl v první polovině dvacátých let opakovaně svědkem toho, jak se Christiansen dostal do finanční tísně. Jakmile se firma skutečně ocitla v ohrožení a Bůh — navzdory mistrovým modlitbám — nezasáhl, byl Viggo vyslán na kole do banky v Grindstedu.

Šlapal po šterkové cestě patnáct kilometrů tam v ostrém západním větru a patnáct kilometrů zpátky. V kapse vezl obálku s penězi, které měly věřitele uchlácholit. „Doufejme, že cestou nepíchneš, Viggo, protože jestli v bance



V roce 1923 se Billundskému truhlářství a tesařství dařilo tak dobře, že Ole Kirk přebudoval pod střechou strojní dílny zbytek podkroví. Za štítovým oknem vpravo dole se nacházela ještě jedna dílna s hoblem, skříněmi s nářadím a kamny a nad ní měl pokoj učeň.

nebudeš do tří, seberou nám dílnu i dům,“ vybídl jednou Christiansen mladíka vážně, ale jak Viggo později vzpomínal, vzápětí se Olemu po obličejí rozlil šelmovský úsměv: „Mistrovi jen tak něco náladu nezkazilo.“

*

Ole Kirk patřil k tomu typu věřících, které zakladatel Vnitřní misie popisoval jako „muže se svobodomyšlnějšími názory a mnohem volnějším postojem k náboženskému životu“. Neochvějně věřil v to, že člověk je nejen dítětem Božím, jemuž se křtem dostává odpuštění za hříšnost, ale také dítětem hravým a provokatérem. Sem tam se ke slovu dostal jeho drsný humor, třeba když na silvestra házel lidem pod nohy dělobuchy nebo když ve starším věku už coby děda přesvědčil vnouče hrající si na psa, aby se nechalo zavřít do kufru auta.

Kjeld: „Pamatuju si ho jako veselého, usměvavého a velmi mírného muže, který si nepřestával tropit žerty z místních lidí i dělníků v továrně. Jednou mě zavřel do kufru svého Opelu Kapitän, prý abych tam zkusil ležet jako jeho a babiččin pejsek, kterého brali s sebou na cesty. Moc velká legrace to nebyla, protože

s dědou najednou kdosi potřeboval mluvit a on mě zapomněl pustit ven. Ležel jsem tam poměrně dlouho, než někdo zaslechl bušení a otevřel mi.“

Humor a veselí hrály v životě Oleho Kirka stejně podstatnou roli jako bezvýhradná oddanost Bohu. V té zdánlivé protichůdnosti se skrývá možné vysvětlení bezstarostnosti, s níž truhlářský a tesařský mistr a otec od rodiny řešil dluhy, nesplacené půjčky, a dokonce bankroty. Často, když se nad jeho živností vznášely nejčernější mraky, si Ole Kirk s výběřčími pohledávek a advokáty, které na něj mnozí věřitelé posílali, vesele a přátelsky zanotoval. Dokonce i královský právník opustil Billund s nepořízenou, zato však s krásným dřevěným towarem pro rodinu.

V listopadu 1921 se Truhlářův Viggo vyučil, jenže v této části Jutska se stále zaměstnání v podstatě sehnat nedalo. „Co teď budeš dělat, Viggo, máš kam jít?“ zeptal se ho Christiansen. To Viggo neměl. „No tak to bych ti předložil návrh, ber, nebo nech být, na našem přátelství to nic nezmění.“

Mistr nabídl Viggovi stravu a ubytování a deset korun týdně, pokud mu bude pomáhat s velkými zakázkami, které, dá-li Bůh, snad brzy přijdou. „A nemysli si, že chci akorát levnou pracovní sílu, protože já jsem na tom teď s penězi skoro stejně mizerně jako ty; jen bych si přál, abys to řemeslo, kterému ses vyučil, dobře uplatnil. Jsi šikovný, Viggo, schází nám jedině práce.“

Viggo samozřejmě s díky přijal. U Christiansena v Billundu strávil čtyři roky a pochopil, jak to v řemesle chodí. Když na sebe větší truhlářské objednávky nechávaly čekat, soustředil se na menší zakázky v domácí dílně. V jedné místnosti stály stroje — pásová pila, vrtačka, srovnávačka a fréza, všechny byly dlouhým hnacím řemenem napojené na velkou hřídel pod stropem. V druhé místnosti, kde se vršily hobliny a dřevěná vata, byla k dispozici hoblice a kamna, která se používala k zahřívání truhlářského lepidla. Zde se skladovaly jednotlivé opracované kusy dřeva, z nichž se měly stát dveře, okenní rámy, kuchyňský nábytek, rakve, korby koňských povozů a také šatní skříně a komody pro čeledníky a děvečky vydávající se do služby.

Viggo se soustředil na menší truhlářské úkoly v dílně a za pouhých pár týdnů se znovu naskytl větší zakázka pro majitele jedné okolní usedlosti. Christiansen okamžitě zařídil, aby Viggo dostával mzdu hodnou tovaryše, tedy jednu korunu a osmnáct øre za hodinu.

Kjeld: „Mimořádný motor pro mého dědu truhláře i továrníka představovaly v průběhu let nejen perfekcionismus a kvalita, ale také slušnost, což znamenalo udržovat dobré vztahy se zaměstnanci. Jednalo se o sociální svědomí, které

souviselo s jeho úctou vůči dobře odvedené práci. Vše přece muselo být v nejkvalitnějším a nejkrásnějším provedení. Nestrpěl lajdáctví, za které táta v mládí dostal za uši. Jednou ve třicátých letech, to už firma vyráběla hračky, táta vyexpedoval zásilku dřevěných kachen mnohem rychleji než jindy. Domníval se, že ho děda pochválí, až se dozví, že zjistil, že kachnám stačí jen dvě vrstvy laku místo obvyklých tří. Ušetřil tak přece firmě čas i peníze, ne? Děda se na tátu velmi vážně zahleděl a požádal ho, aby zásilku na stanici vyzvedl a všechny kachny ještě jednou pořádně natřel. Pro dědu znamenala kvalita výrobku, a tím pádem spokojenost zákazníka úplně všechno.“

*

Olemu a Kristine doma zakrátko přibylo hladových krků. Po Johannesovi, který se narodil roku 1917, přišel v roce 1919 na svět Karl Georg, pak roku 1920 Godtfred (Kjeldův otec) a nakonec v roce 1926 Gerhardt. Ole Kirk se proto roku 1923 rozhodl zvednout nad budovou dílny střechu tak, aby se na půdě dal zřídit byt, a tudíž se jedna místnost v přízemí dala pronajímat. Každá koruna navíc se hodila.

V neděli koncem dubna 1924 během odpoledního spánku se zničehonic zvenčí ozval křik: „Hoří!“ Dílnu zachvátily plameny a oheň se rychle šířil k obytnému stavení. Za pár hodin všechny budovy vyhořely do základů.

Následně se ukázalo, že pětiletý Karl Georg a čtyřletý Godtfred, který se později stal energickým ředitelem firmy LEGO, se propířili do dílny, protože si tam chtěli pohrát a vyrobit holčičkám ze sousedství nábytek pro panenky, jenže jim v dílně byla zima, na hoblici našli sirky a pokusili se zatopit v kamnech. Jeden uhlík vypadl, od něj chytilo několik hoblin, kluci se snažili oheň utlouct kolíky, ale tím ho jen přikrmili. Zanedlouho propukl požár a jeden učeň, který nad dílnou spal, si povšiml kouře. Seběhl ze schodů a prokopl dveře, neboť kluci za sebou zamkli.

Nikomu se nic nestalo. Z plamenů se podařilo zachránit nějaké vybavení a nářadí, ale stroje padly ohni za oběť. A Viggo, jehož pozemské statky byly velice skromné, utřžil hlubokou ránu. Rád totiž četl a psal a při požáru přišel nejen o oblečení a boty, nýbrž také o nepočetnou sbírku knih, které mu Christiansen pomáhal svázat.

Když Ole Kirk spatřil svůj životní sen v troskách, utrpěl šok, ovšem místní společnost mu ukázala vlídnou tvář. Sousedé rodinu okamžitě ubytovali na půdě koloniálu přímo naproti spáleništi, takže měla dál střechu nad hlavou a otec mohl pokračovat v práci spolu s mnoha dalšími řemeslníky, s nimiž uprostřed obce budoval novou družstevní mlékárnu v místech, kde dnes stojí *LEGO House*.



Letní neděle na zahradě zkraje dvacátých let, šťastní rodiče spolu s dětmi. Vlevo Ole Kirk s Karlem Georgem na zádech, uprostřed děvečka s Johannesem a vpravo Kristine s Godtfredem.

Družstevní mlékárna představovala zásadní stavbu nejen pro Billund, nýbrž i jeho okolí a Ole Kirk přiložil ruku k dílu. Snažil se zapomenout na své osobní neštěstí, nicméně nepřetržitě myslel na dům, jenž měl nahradit původní shořelé stavení. V souvislosti se stavbou mlékárny si dost často povídal s architektem, který pocházel z Fredericie a který stejně jako mnoho jeho kolegů ve dvacátých letech prosazoval zásady architektonického spolku Bedre Byggeskik, Stavět lépe. Jednalo se o způsob výstavby s využitím jednoduchých materiálů a řemeslně kvalitních, zdravých řešení, nezřídka s půvabnými detaily.

Ole Kirk přemluvil architekta Jespera Jespersena, aby mu navrhl nový dům s přilehlou dílnou, a výsledkem byla velká nádherná stavba — a pořádné dluhy, které ho dle jeho vlastních slov „pronásledovaly po mnoho dalších let“. Stavbu truhlářského a tesařského mistra chodila okukovat řada dětí z farnosti. Dokonce i na větších usedlostech bylo totiž zvykem začínat chlévem, pokračovat stodolou a teprve nakonec — pokud zbyly peníze — budovat obytný dům. Ole Kirk to však vzal z opačného konce. Měl velké ideály, hleděl do budoucna a představoval si stavení, kde se obytné místnosti, ložnice, kuchyň a dílny, zkrátka rodina i provoz, spojí ve vyšší funkční jednotku.