

Tisíce detí na Slovensku nemajú
šancu mať sa v živote dobre.
Školy to dokážu zmeniť – no učiteľia
a ich žiaci potrebujú našu pomoc

A okraje máš kde?

Juraj Čokyna

KNIŽNÁ
EDÍCIA
DENNÍKA



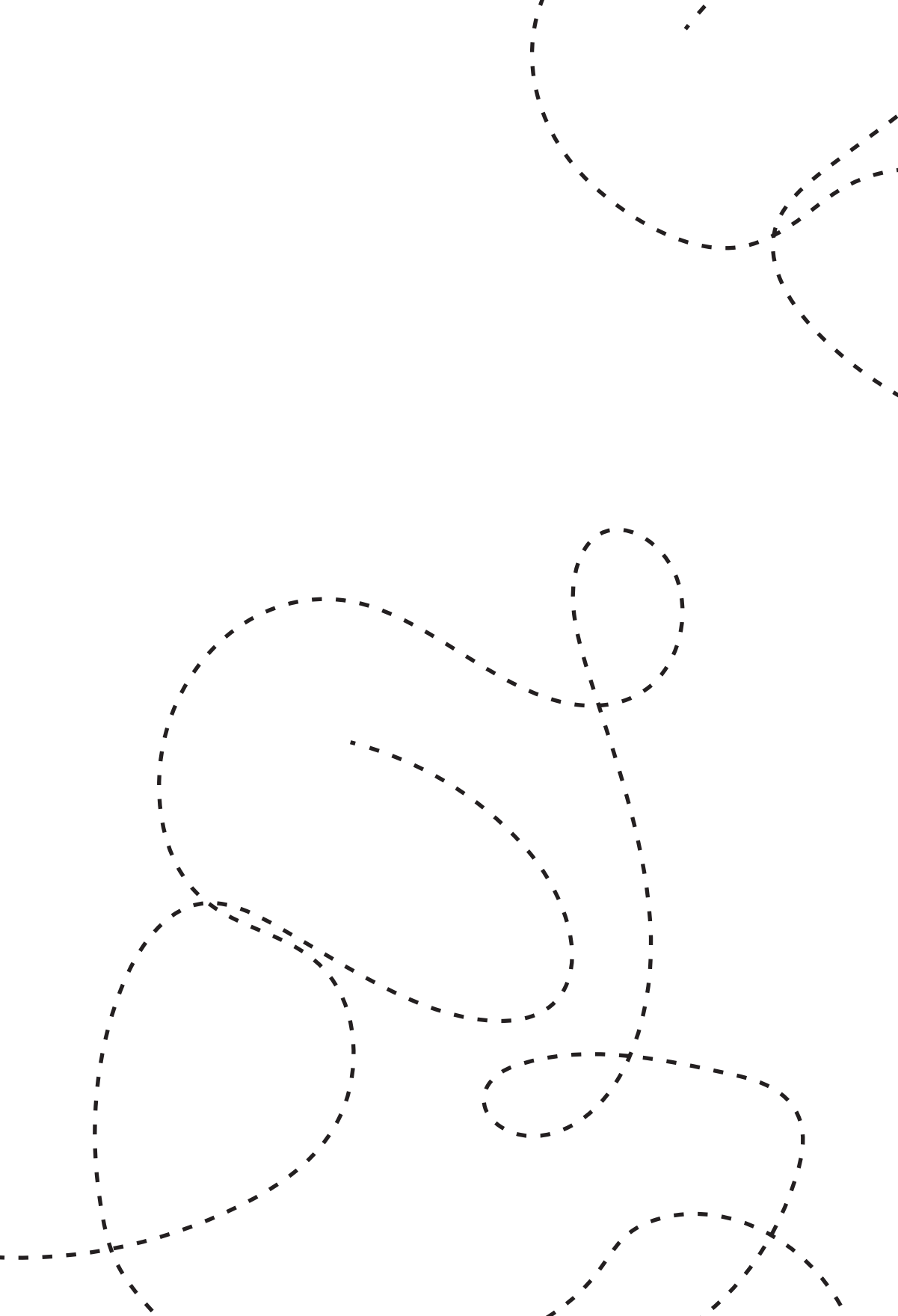

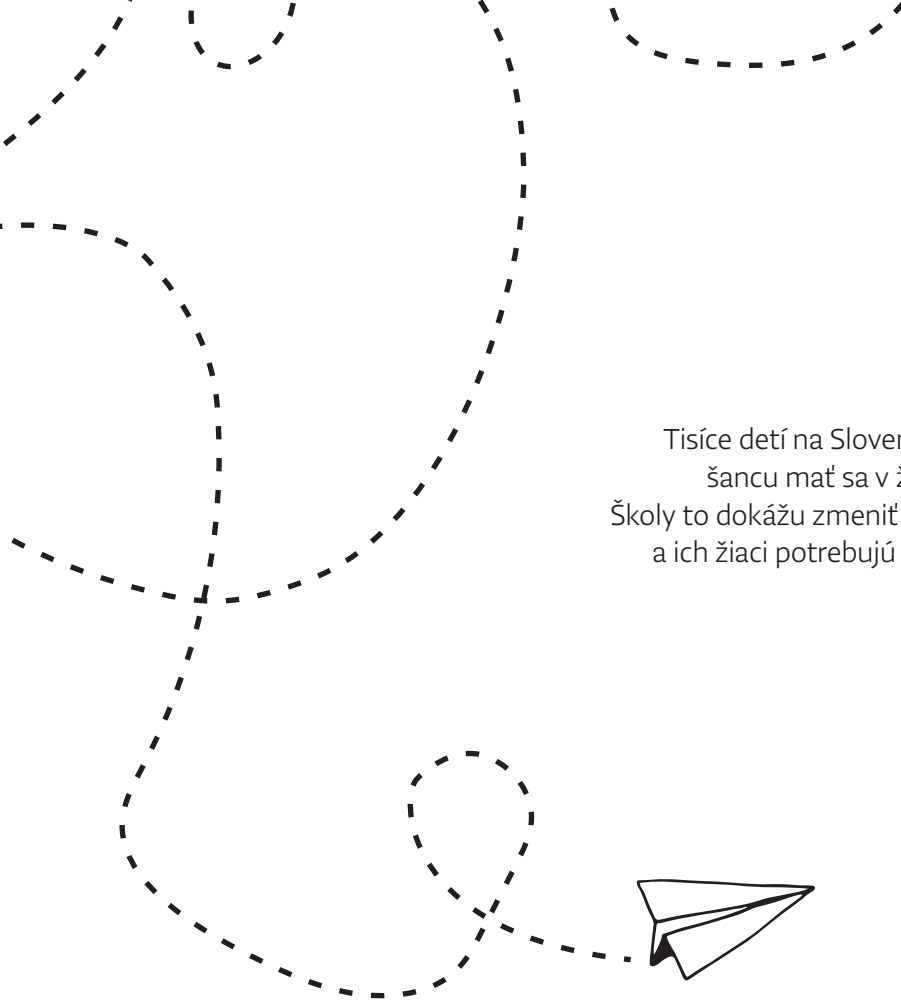

Tisíce detí na Slovensku nemajú
šancu mať sa v živote dobre.
Školy to dokážu zmeniť – no učitelia
a ich žiaci potrebujú našu pomoc



A okraje máš kde?

Juraj Čokyna

Venované Alžbete Hudecovej, ktorá
sa vydania knihy nedožila.

Starká, malo to zmysel. Vďaka za detstvo,
v ktorom som sa mal o koho oprieť.



Copyright: Juraj Čokyna, N Press, s. r. o., 2019

Editor: Juraj Koník

Tlač: FINIDR, s. r. o.

Vydal: N Press, s. r. o., v roku 2019

ako svoju štrnástu publikáciu

Vydanie prvé

ISBN 978-80-99925-06-0

obsah

Úvod	9
Tu má miesto každý, kto sa stále snaží	13
Ovládaj sa trochu!	29
Možno ti to nepomôže, ale uč sa	47
Ja medzi vás nepatrím	63
Záškoláci	79
Nerozumiem	89
Toxický stres	99
Ako vybudovať odolnosť	115
Sieť	133
Akí učitelia, takí žiaci	151
Komu patrí naša budúcnosť	183
Čo všetko ešte musíme zmeniť	199

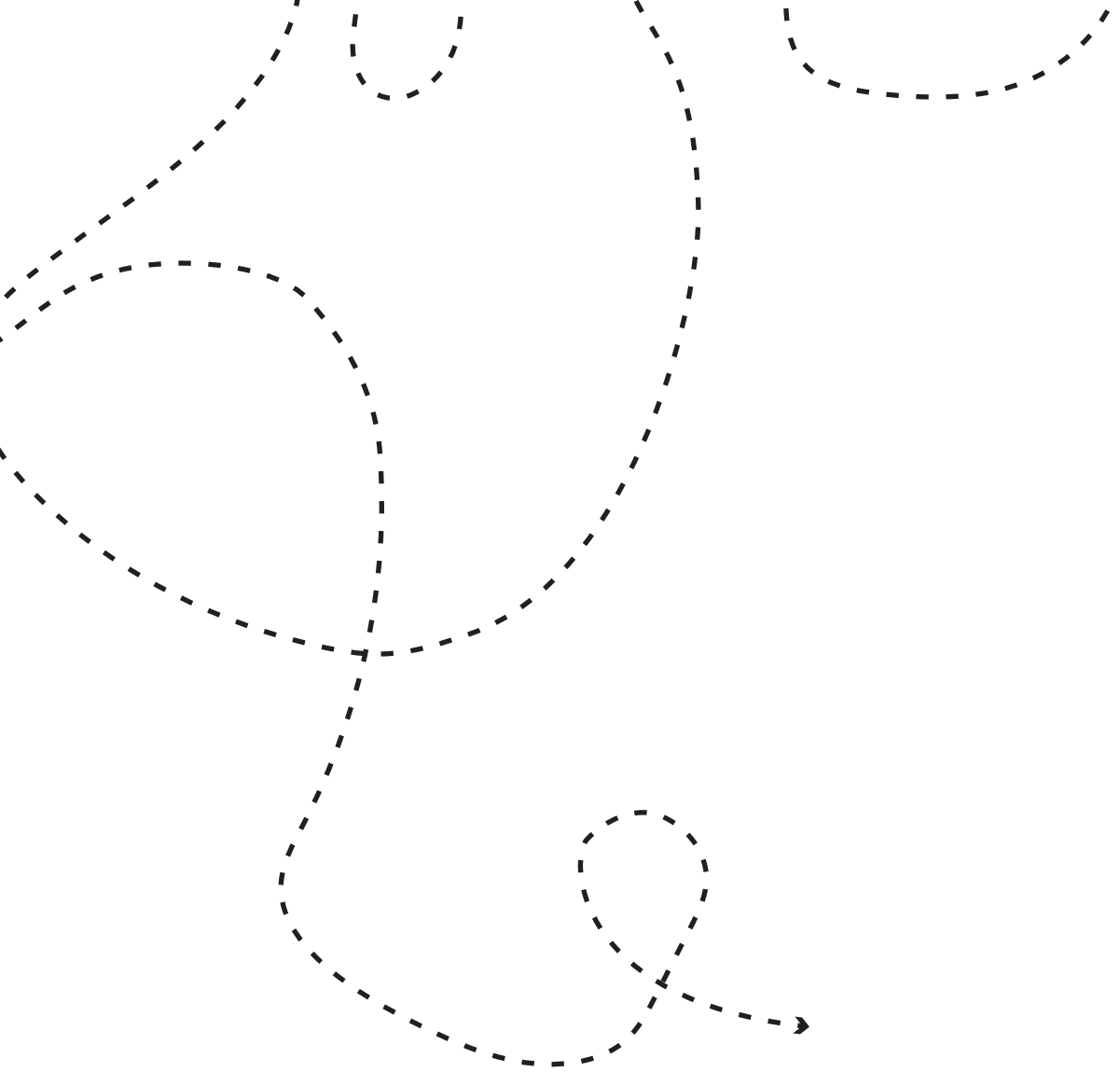

Úvod

Tri – dva – jedna. Všetky oči na mňa.

Všetci v triede na chvíľu stíchnu. No neskôr cez deň niekoľkokrát vypukne hu-riavk, neovládateľná zmes vyrušovania, posmeškov, pohrdania, rytmického bú-čania do stola.

Čo všetko dokáže zmeniť jeden učiteľ? Vytiahne odpísané deti do normálneho života? A za akú cenu? Telesného kolapsu a duševného vyhorenia?

Stojí pred nimi s dlhými vlasmi zopnutými v cope, s dlhou bradou, v úzkych obtiahnutých nohaviciach a tričku s nápisom „Taká bola doba“ a hodinu začína zvolaním „Tri – dva – jedna. Všetky oči na mňa“. Na ruke má viac ako desať náramkov z letných festivalov a celkovo vyzerá tak, ako dlho spáva. Iba pár hodín denne. Podstatné je, že robí s deťmi nepredstaviteľné veci. Ostatní učitelia zatiaľ rozmýšľajú, čo si o tom majú myslieť.

Ten bradatý nevyspatý učiteľ je Juraj Čokyna, bývalý redaktor Denníka N. Tie deti pochádzajú z osád, ale aj z bežnej strednej triedy a pred jeho príchodom veľká časť z nich prepadla. To sa výrazne nezmení ani po tom, ako v tejto škole strávi dva roky. Zmena potrvá dlho, ale treba už začať.

Súčasťou tej zmeny je aj táto kniha. Juraj Čokyna ju napísal po dvoch rokoch v škole a po tom, ako dlho premýšľal o Slovensku a jeho školách, po tom, ako prečítal veľa zahraničných aj domácich štúdií a stretával sa s ľuďmi, ktorí vedia, čo musíme zmeniť.

Napísal knihu o okrajoch. Nie o okrajoch v zošitoch, ale o tých v spoločnosti a najmä o deťoch, ktoré žijú na okraji nášho záujmu.

Ak niekto tú knihu dokáže napísať tak, aby jej rozumeli aj deti, tak ste to vy, pán učiteľ, povedala Jurajovi Čokynovi jeho žiačka. On dúfa, že ju napísal zrozumiteľne aspoň pre dospelých. Verím, že sa to podarilo. Napísal ju laik a nie dlhoročný učiteľ ani výskumník. No laik, pre ktorého je už školstvo životným poslaním a ktorý chce zmeniť Slovensko. Vďaka tomu je táto kniha plná príbehov a aj zrozumiteľných návodov, čo robiť so školami – a dá sa jej veriť.

Dva roky učil cez Teach for Slovakia, čo je západný koncept, v ktorom šikovní absolventi univerzít idú na dva roky učiť do komplikovaných škôl. Teach je premyslený systém postupov: učiteľ venuje deťom individuálnu pozornosť, snaží

sa motivovať každého, deti dostávajú spätnú väzbu na každej hodine, komunikuje s rodičmi, hoci aj žijú v osadách, a snaží sa inšpirovať aj pôvodný učiteľský zbor, aby prehodnotil svoje zaužívané postupy.

Každý rok sa tak rozrastá komunita ľudí, ktorí priamo v školách spoznajú problémy školstva. Po dvoch rokoch v teréne môžu z rôznych pozícií v celej krajine tieto problémy odstraňovať. Štát sa otvoril – umožňuje mladému človeku bez pedagogického vzdelania (hoci s intenzívnym kurzom) učiť na základnej škole a platí mu normálny plat. Pustí ho medzi učiteľov, ktorí túto prácu robia roky a nemajú tak úplne dôvod dôverovať mladému človeku, že vie, čo robí.

S Jurajom Čokynom sa ocitneme v prevažne rómskej škole, ale pozor, táto kniha nie je iba o Rómoch a osadách. Naše školstvo potrebuje zmenu takmer všade, po celej krajine. Slovenské deti bez rozdielu zaostávajú v matematike aj v čítaní, nerozumejú svetu prírodných vied. Ukazujú to všetky testy, ktoré nás porovnávajú s vyspelým svetom.

Veľké problémy však vidno najmä tam, kde žije mnoho chudobných rodín, čo sa do veľkej miery prelína s oblasťami života slovenských Rómov – v osadách a getách.

Jasne to hovorí pár čísel o päťkároch, ktorí prepádajú. V školskom roku 2018/19 opakovalo ročník vyše 10-tisíc detí, to sú takmer tri percentá žiakov. Najčastejšie sa to stáva v Košickom kraji.

Táto časť štatistiky bude najdesivejšia: najviac prepádajú prváci. V okolí Bystrice, Nitry, Prešova aj Košíc vo veľkom. A opäť najviac v Košickom kraji, v roku 2018/19 tam z tisícky prvákov prvým ročníkom neprešlo 135.

A ešte viac do detailov: v okrese Spišská Nová Ves prepadne každý piaty prvák, v okrese Gelnica, Michalovce a Trebišov to je len trochu menej. Majú sedem rokov a prakticky je už rozhodnuté, že poriadne nedokončia ani len základnú školu. Sú odpísaní.

Zmeniť to, nie je ľahké. Vyžaduje to tvrdú prácu učiteľov.

Je pol siedmej ráno a Juraj sa mátožne presúva veľkou kuchyňou učiteľského bytu v Košiciach, kde žijú viacerí učitelia projektu Teach for Slovakia z okolia Košíc. Namiesto očí má len malé štrbiny, pod nimi tmavé kruhy, ktoré nezmiznú ani cez deň. Spal pár hodín.

Podvečer okolo piatej sa do bytu vracia zo školy. Aspoň na pol hodiny si zdriemne, aby zasa vstal a niekoľko hodín si pripravoval pomôcky na ďalší deň.

Na angličtinu zostavil obrázky postavičiek a vyrobí testy. Na geografiu sa pripraví na prezentácie o Slovensku a má aj hlbší záložný plán. Niečo povystrihu-

je, pripraví cvičenia pre každé z detí. Dlho po polnoci nakrátko zaspí a potom ráno vyrazí do školy v Šarišských Bohdanovciach.

Tam v škole narazil aj na učiteľov, ktorí sú v školstve už roky, a nevzdali to. Aj na takých, ktorých už systém zomlel.

Staršia učiteľka z jeho školy sa priznáva, že keď už deti naozaj neovládala, dostala priamo na hodine mŕtvicu. „Tak veľmi som sa rozčúlila.“

Po roku sa vrátila a s liekmi na upokojenie to vraj zvláda.

Má už u detí teraz rešpekt?

„Mám aj astmu. Keď sa mi ťažšie dýcha a rozpráva, stíchnu.“

Tak ako v iných školách, aj tu sú učitelia, ktorí ani po rokoch v náročnom prostredí neprestali každý deň bojovať. Skúšajú nové prístupy, zaujímajú sa o deti. A potom sú aj takí, ktorí už rezignovali, odučia si svoje a nechcú si nosiť prácu a starosti aj domov.

Táto kniha je pre všetkých týchto učiteľov. Aj pre tých, ktorí sa nevzdávajú, a aj pre tých, ktorí potrebujú pomôcť, dostať sa z rutiny, prekonať smútok z toho, že deti nedokázali posunúť.

Knihu A okraje máš kde? sme dokázali vydať vďaka stovkám ľudí, ktorí na ňu prispeli cez Startlab a veria, že dokáže Slovensku pomôcť. Vďaka pomoci mnohých ju dostaneme bezplatne do škôl k učiteľom. Ďakujeme.

Tri – dva – jedna. Všetky oči na Juraja Čokynu. Ľudí ako on by sme konečne mali začať počúvať.

Juraj Koník, editor



O INYCH

MA LUDI, KTORI

⇒ ESLO TA

⇒ POLITICI

O NICH

TU MÁ MIEŠTO KAŽDÝ, KTO SA STÁLE SNAŽÍ

O deťoch, ktoré prepadávajú už v prvej triede a školu končia v šiestom ročníku.

Je streda poobede, takže škola je takmer prázdna. Občas zaškrípu dvere, ktoré striedavo otvára a zatvára naša pani upratovačka.

Žofia sedí pred tabuľou a pozerá sa na mňa.

„Čím by si chcela byť?“

Odpovedá hanblivo, ale bez zaváhania.

„Zdravotnou sestričkou. Chcela by som pomáhať iným ľuďom.“

Typická Žofia – hneď od začiatku, keď som sa stal u siedmakov triednym učiteľom, som sa na ňu mohol spoľahnúť. Pomáhala s pomôckami, na hodinách vždy tvrdo pracovala, a keď bolo treba, poradila mi aj v tom, aký majú jej spolužiaci problém a prečo sa na hodinách zvyknú správať zvláštne.

Nad tabuľou svietia papiere s nápisom, ktorý som tam dal ešte koncom augusta, kým sa to celé začalo. „Tu má miesto každý, kto sa stále snaží.“

„Myslíš, že sa ti to podarí?“ pýtam sa jej ďalej.

„Myslím si, že nie,“ odpovedá.

Chvíľu na seba ticho pozeráme. Potom rozhovor a život sám osebe pokračuje ďalej.

Prečo si myslela, že sa jej to nepodarí? Lebo Žofia, hoci bola extrémne snaživá žiačka, končila základnú školu v siedmom ročníku.

Nemala šťastie na dve veci: na prostredie, do ktorého sa narodila, a na farbu svojej pokožky.

Žofia je rómske dievča, ktoré sa narodilo do extrémnej chudoby. Spolu s mamou, babkou, tromi sestrami a o rok mladším strýkom žila v polorozpadnutom domčeku. Jej otec rodinu opustil, otčím zas pracoval vo Francúzsku.

Keď bolo treba, namiesto školy sa musela starať o mladších súrodencov. Keď nebolo treba, bola v škole a za každých okolností sa snažila.

Ani to nestačilo.

„Kde by ma chceli, keď som len cigánka, ha?“ kričí po mne dva týždne pred koncom školského roka. Doteraz ma pri tej spomienke mrazí. Je to jeden z dôvodov, prečo som začal písať túto knihu.

Od týchto momentov prešli už takmer dva roky. Žofia ani jej rodina už na Slovensku nie sú, odišli do Francúzska. V tej škole, kam som sa dostal vďaka programu Teach for Slovakia, už neučím ani ja. Deti s podobným osudom sú však stále tu, rovnako ako ich učitelia. Preto na svoju skúsenosť neviem, nechcem a nesmiem zabudnúť.

A mali by ste o tom vedieť aj vy. Žofin príbeh totiž nie je žiadnou výnimkou, skôr pravidlom.

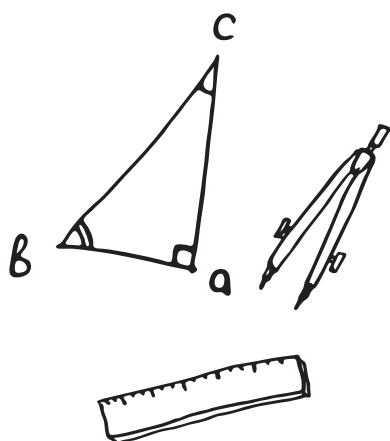

NORMÁLKA

Prvýkrát som tú školu v Šarišských Bohdanovciach videl koncom júna 2016.

Rád by som povedal, že si pamätám každý detail.

Realita však bola surreálna – necelý deň predtým som ešte ako doktorand na politológii sedel na katedrovom workshope o diferenciacii v Európskej únii. Potom som nastúpil na nočný vlak do Košíc, aby som nadržanom, okolo Tornale, neveriacky pozeral na správy v mobile, lebo Briti v referende práve odhlasovali brexit. V Košiciach ma už čakala Anežka, ktorú som mal ako učiteľ od septembra vystriedať, aby cestou v autobuse spustila vodopád faktov, ako to v škole funguje, kto je kto a na čo si dávať pozor.

Po polhodine vystupujeme v Šarišských Bohdanovciach, ledva si stíham zapáliť a dúfam, že si ešte stihnem aspoň prezliecť tričko, v ktorom som cestoval. Namiesto toho mierime rovno do riaditeľne. Riaditeľ a jeho zástupkyňa – od septembra jeho nástupkyňa a moja budúca šéfka – si prezerajú môj životopis.

Mohol by za mňa zobrať matematiku, hovorí riaditeľ. Zahraničná škola, to je angličtina, robil v novinách, tak to by ste mohli obnoviť školský časopis, obracia sa na mňa pani zástupkyňa. Rozprávajú sa neuveriteľne vecne, ja sa na nich len pozerám a prikyvujem, že jasné, všetko v pohode.

„Školu u nás väčšina detí končí v šiestom až siedmom ročníku,“ hovoria rovno.

Je teplo, krúti sa mi hlava, mám milión otázok, lebo mi to rozum vôbec neberie, ale v stave zmätenia len znova prikyvujem, že okej, veď „normálka“. Rozlúčka, cesta späť do Košíc, vlak do Bratislavy. Na Facebook si zapisujem dojmy:

„Ten vecný tón, akým mi to hovorili, a ja som len prikyvoval, jasné, chápem, aj keď som tomu v skutočnosti nerozumel – toto už bol ten iný svet. A naozaj tomu istým spôsobom rozumiem, len tá rezignácia bola na tom veľmi zlá. A aj tú dokonca zhruba viem pochopiť, len na toto je ešte veľmi skoro si tvoriť názor. Zatiaľ teda takto.“

Do školy sa vraciam na poradu pred začiatkom roka. Dostal som tam ústrižok so zoznamom svojej budúcej triedy – siedmakov:

Ročník: siedmy,

Počet žiakov: 16, z toho 8 dievčat,

Rok povinnej školskej dochádzky:⁰¹ desiaty – 9 žiakov, deviaty – 7 žiakov.

01 Na Slovensku povinná školská dochádzka trvá 10 rokov, prípadne sa končí v školskom roku, v ktorom žiak/žiačka dosiahne 16 rokov – v takom prípade trvá povinná dochádzka de facto 9 rokov.

Čo to vlastne znamená: ani jeden z mojich žiakov v podstate nezíska plné základné vzdelanie. Povinná školská dochádzka je na Slovensku desať rokov a až deväti moji budúci žiaci ju ukončia v siedmom ročníku. Ostatní majú pred sebou ešte rok navyše. Ani jeden z nich sa teda nedostane do deviateho ročníka a nebude študovať na strednej škole, v rámci ktorej by si mohol spraviť maturitu.

Do našej školy pravidelne prichádzali na druhý stupeň do piateho ročníka z malých škôl v okolí desiatky detí, ktoré prepadli v prvom, druhom, treťom či vo štvrtom ročníku. Do deviatky sa dostalo v priemere už len okolo desať žiakov. Ostatní sa postupne vytrácali.

Toto je zopár ich príbehov.

Jozef

„Mr. Teacher, do you speak English?“ ozve sa mi v jednej chvíli spoza chrbta. V tej milisekunde, kým sa otočím, si myslím, že kolegyňa v nejakej triede pustila CD z anglickej knihy. Dokonalý britský prízvuk.

Nebol to reproduktor. Nechápem, prepočítavam. Takto som spoznal Jozefa. Istý čas som preňho pýtal kľúč od klavíra, mal nejaké základy a chcelo sa mu hrať. Tak som zistil, čo je zač.

Nespravil komisionálky zo slovenčiny. Rómsky chlapec s perfektnou angličtinou. Niekoľko rokov žil s rodinou v zahraničí, chodil tam aj do školy. Tvrdil, že sa postupne vypracoval z triedy s pomalším tempom do tej najlepšej. Škola ho bavila, no potom sa vrátili späť na Slovensko, do osady. V Anglicku by bol z neho siedmak, tu ho dali do štvrtého ročníka.

Chcel ísť na vysokú, študoval by za stavebného inžiniera.

„Pán učiteľ, bude sa to dať?“ pýtal sa ma na druhý rok. To už bol z neho siedmak a v ten rok mal končiť základnú školu. Časť z toho rozhovoru prebiehala v angličtine, lebo som mu povedal, že ak nevie, ako to povedať po slovensky, nech to povie v jazyku, ktorý mu je jednoduchší.

„Ak sa budeš snažiť, bude sa to dať,“ odpovedám mu.

„Naozaj?“

„Teraz sa sústreď na to, aby si chodil do školy a na hodinách dával pozor,“ vyhol som sa priamej odpovedi, lebo som mu nechcel klamať. Len sa snažiť v tomto prípade určite nestačilo, bol závislý od rozhodnutia iných. Namiesto toho som mu vytlačil článok o Igorovi z Moldavy – pozri, fetoval, nespravil si ani základku, no v dvadsiatke si ju potom dokončil a študoval na gymnáziu.

Keď som počul, že jeho rodičia by sa chceli vrátiť späť do Anglicka, šli sme za nimi aj s Radom, kolegom, naším rómskym asistentom. Presviedčali

sme ich, aby ho tu nechali, že mu pomôžeme doštudovať základnú školu a pripravíme ho na gymnázium. Verili sme, že mu tým pomôžeme, že to dokážeme.

„Nechcem, aby chlapci vyrastali v tomto tu,“ povedal nám Jozefov otec. Pýtal sa ma, či mu viem sľúbiť, že Jozefovi pomôžem.

V zime 2018 odišla rodina do Anglicka. Jozef mi potom písal asi dvakrát, prvýkrát bol dosť nešťastný, druhýkrát to už bolo lepšie. Vraj stále chodí do školy. Odvtedy som o ňom nepočul.

Adam

Keď druhý rok vedenie školy rozhodlo, že budem triednym učiteľom jednej z troch piatackých tried a rovnako veľa budem učiť aj vo vedľajšej piatackej triede, spravil som si novú tabuľku. Nebola už taká hrozivá ako tá prvá z triedy siedmakov, kde už všetci prepadli. No ani táto nebola optimistická. V oboch piatackých triedach bolo dokopy zapísaných 28 žiakov. Len deväť z nich ešte neopakovalo ročník.

Pre dve tretiny detí bolo rozhodnuté už na začiatku druhého stupňa – na poriadnu strednú školu môžete zabudnúť. V týchto dvoch tretinách bol aj piatak Adam, jeho príbeh som si zapísal na blogu:⁰²

Je pondelok 5. februára 2018, chodím po rodinách a po prvýkrát som priamo u Adama doma.

Prechádzam popod rozvešanú bielizeň – je odmäk, ale šmýka sa – a klopem na dvere z dreva pozbývanej budy. Otvára mi matka, z postele sa dvíha otec, na vedľajšej posteli sedia mladšie dvojčičky, pozerajú telku, a priamo predom mnou sedí Adam, v ruke má domácu úlohu z angličtiny a učí sa.

Vyrazilo mi to dych.

Adam je priemerom a dochádzkou najlepším žiakom z našej triedy. Mirkovce crew, sedí s najlepším kamošom Petrom, no na rozdiel od neho nemal na pol roka ani pätku, ani štvorku. Vo výkaze má značku PVD – prospel veľmi dobre (priemer známok do 2,0). V škole nevynechal ani deň. Veľká vec.

V teste čitateľskej gramotnosti patrí k top 3 v triede (priemer triedy bol 20 percent), na slovenčine aj matike mu to podľa známok ide, vidno, že sa snaží, ale čítať veľmi nechce. Nakoniec chodí aj na náš debaťný krúžok, minule som ho videl na angličtine zvyšknúť od radosti, keď na niečo prišiel.

02 Čokyna J. (2018) Mladieho učiteľa Príhodi a Skúsenosti: Adam. Blog Denníka N.

Nikdy som nestretol urozprávanějšího rodiča ako Adamovu mamu. Na prvom stretnutí mi hovorila o problémoch so satelitom, veľa sa pýta, občas sa opakuje, ale toto všetko je dobré; lepšie sa pýtať ako nehovoriť nič.

„Už nevládzem veľmi rajbať (drhnúť dlážku), doktor povedal, že mám žľčové kamene, ale nemám ani kedy ísť na operáciu, beriem novalgín na bolesť, niekedy nezaberie, kto by sa postaral o deti?“ rozpráva Adamova mama. „Tieto dve sú na mňa veľmi zvyknuté, stále spávajú pri mne, kto by im navaril? Oni nezjedia také ako susedia, oni vždy len rohlík so salámou, ani mlieko nechcú. Sme tu sami, zvyšok rodiny v Anglicku, prídu len na pár dní cez prázdniny, inak nikto, muž teraz musí chodiť do lesa na drevo, ja by som to sama nezvládla, musí byť doma, nezarába.“

Vysvetľuje, prečo nebývajú vo vedľajšom murovanom dome, kde som ich predtým vídal, ale v tomto drevenom: tam je iba plynový horák, tu si kúria v piecke drevom, ráno si treba privstať a priložiť.

„Jó, pán učiteľ, tu nikto nemyslí na to, že škôlka, nemajú ani družinu, o jedenástej sú doma. Rada by som chodila do práce, ale ako? Adamovi každý mesiac odkladáme peniaze na školu, chcela by som, aby išiel na vysokú, učil by sa za právnik, je šikovný chlapec.“

Keď to hovorí, Adamov otec prikyvuje. Po prvýkrát som na vlastné oči videl rodinu, ktorá má možnosť na slávny americký sen – že z hocijakého bahna sa dá vyhrabať, ak človek chce. Táto rodina chcela a dokonca aj sama od seba vedela, čo na to treba.

Dva dni po návšteve v chatrči u Adama sa dozvedám, že nie je veľká šanca, aby som v škole zostal učiť aj budúci, teda tretí rok. Príde zrejme menej detí a aj bezo mňa možno bude treba prepúšťať. Začínam rozmýšľať nad zmenou stratégie, čo základné teraz ešte musím naučiť svojich piatakov, aby im to pomohlo zájsť čo najďalej a vydržať čo najdlhšie.

Otváram triedny výkaz dvoch piatackých tried a prezerám si rok dochádzky, aby som zistil, kto z nich ešte má šancu dostať sa do deviatky, a teda aj na strednú školu s perspektívou na univerzitu.

Adam, ročník piaty, rok dochádzky siedmy. Základnú školu skončí deviatym rokom povinného vzdelávania v siedmom ročníku vo veku 15 rokov. Sedím v jednej z učebni a búcham rukou do stola. Máme chrípkové prázdniny, kolegovia už odišli a škola je prázdna.

Adam a jeho rodičia majú smolu – sú totiž Rómovia, ktorí žijú v drevenej chatrči v „sociálne znevýhodnenom prostredí“. Uznáva to aj štát – preto škole za Adama posielajú viac peňazí v rámci takzvaného normatívu na žiaka. A tam sa všetka pomoc Adamovi končí.

Základnú školu preto skončí v roku 2020 ako siedmak a potom sa môže ísť vyučiť za pomocného murára. Také sú jeho možnosti na ďalšie vzdelanie v okolí obce, v ktorej býva.

Západniari zo strednej triedy

Dajme si to ešte raz a pomaly – škola, kde väčšina detí končí v šiestom až siedmom ročníku.

Nie zopár detí. Väčšina. Do života idú s tým, že nemajú ukončenú ani základnú školu.

Toto sa deje na Slovensku v 21. storočí?

Dnes už viem, že som tomu nerozumel z dvoch hlavných dôvodov: Som zo západného Slovenska. A do júna 2016 som sa pohyboval takmer výlučne medzi ľuďmi, ktorí patrili do nižšej strednej triedy a vyššie.

Prepadnúť – teda opakovať ročník – to bola v mojich kruhoch odjakživa výnimočná udalosť a spoločenská hanba. Keďže som študoval na osemročnom gymnáziu, zo základnej školy som odišiel po štvrtom ročníku a pamätám si ju len veľmi matne. Takto spätne si spomínam len na spolužiaka Filipa, s ktorým nechcel nikto sedieť, lebo bol starší, bil sa a „nevoňal“.

Áno, Filip bol rómsky chlapec, ktorý vyrastal v otrasných podmienkach. Ale vo Vrábľoch, meste, kde som vyrastal, takých detí nebolo veľa. Podľa odhadov z Atlasu rómskych komunít z roku 2013 vo Vrábľoch žije len 2,2 percenta Rómov, takže je veľmi ľahké byť nevšímavým.

